

MARJA 24, HERNE 54 KRUNDI DETAILPLANEERING

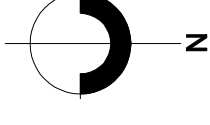

LÕPPEMÄRGID

- DETAILPLANEERINGUALA
- OLEMASOLEV KRUNDI PIIR
- SÄILITATAV ELAMU
- LIKVIDEERTAV KÕRVALHOONE
- PLANEERTAV HOONESTUSALA
- PLANEERTAV KOHUSTUSLIK EHTIUSIOON
- OLEMASOLEV ASFALKATTEGA SÕIDUTEE
- OLEMASOLEV KRUUSAKATTEGA SÕIDUTEE
- OLEMASOLEV KIVIKATTEGA KÕNNITEE
- OLEMASOLEV KRUUSAKATTEGA KÕNNITEE
- OLEMASOLEV MÜNAKIVISILLUTIS
- SÕIDUSUNNAD TÄNAVAL
- JALAKÄIATE LIKUMISSUNNAD TÄNAVAL
- JALAKÄIATE JUURDEPÄÄS KRUNDILE JA HOONETELE
- SÕIDUKIGA JUURDEPÄÄS KRUNDILE
- PLANEERTAV KRUNDISISENE KÕVAKATTEGA TEE JA PARKLA
- PLANEERTAV TIIK
- PLANEERTAV PARKLA JA PARKMISKOHTADE ARV
- VÕIMALUSEL SÄILITATAV KÕRGHALLASTUS
- PLANEERTAV KÕRGHALLASTUS
- PLANEERTAV MADALHALLASTUS: MURU, HEKK, PÕÕSAD
- PLANEERTAV PÜRDEABD
- LIKVIDEERTAV MADALHALLASTUS JA OBJEKT
- PLANEERTAV PRÜGIKONTAINER



KRUNDI EHTIUSÕIGUS JA OLULISEMAD ARHITEKTUURNÕUDED

krundi aadress	Marja 24, Herne 54
krundi pindala	1245 m ²
krundi maakasutuse sihtotstarve	EE 100%
olemasolev	planeertav
hoonete suurim lubatud arv krundil	2 elamut
hoonete suurim lubatud ehitusala pindala	1 elamu (kortere lamu) 1 kõrvalhoone (puitkruvi)
hoonete suurim lubatud suhteline kõrgus	178 m ²
hoonete suurim lubatud katuseala pindala	elamu: 100 m ² kõrvalhoone: 48 m ²
hoonete suurim lubatud katuseala pindala	9,0 m
hoonete suurim lubatud katuseala pindala	42,70 m
hoonete suurim lubatud räästala abe kõrgus	40,00 m
hoonete suurim lubatud soklihoone abe kõrgus	42,70 m
hoonete suurim lubatud soklihoone abe kõrgus	40,10 m
hoonete suurim lubatud soklihoone abe kõrgus	44,50 m
hoonete suurim lubatud korterite arv	2 kortrust
hoonete suurim lubatud välisviimistuse materjal	5 korterit
hoonete suurim lubatud välisviimistuse materjal	2 korterit
hoonete suurim lubatud välisviimistuse materjal	lai laudis
hoonete suurim lubatud välisviimistuse materjal	lai laudis või krohv
hoonete suurim lubatud välisviimistuse materjal	puit
hoonete suurim lubatud välisviimistuse materjal	plastikraamideid aknad ei ole lubatud
hoonete suurim lubatud välisviimistuse materjal	viilkatus
hoonete suurim lubatud välisviimistuse materjal	elamu: 30-35 kraadi
hoonete suurim lubatud välisviimistuse materjal	kõrvalhoone: 10-30 kraadi
hoonete suurim lubatud välisviimistuse materjal	valtsplekk
hoonete suurim lubatud välisviimistuse materjal	tsingitud valtsplekk või katusekivi
hoonete suurim lubatud välisviimistuse materjal	tp-3
hoonete suurim lubatud välisviimistuse materjal	krundi piirdead
hoonete suurim lubatud välisviimistuse materjal	krundi piirdead

LÕIGE B - B M 1:100

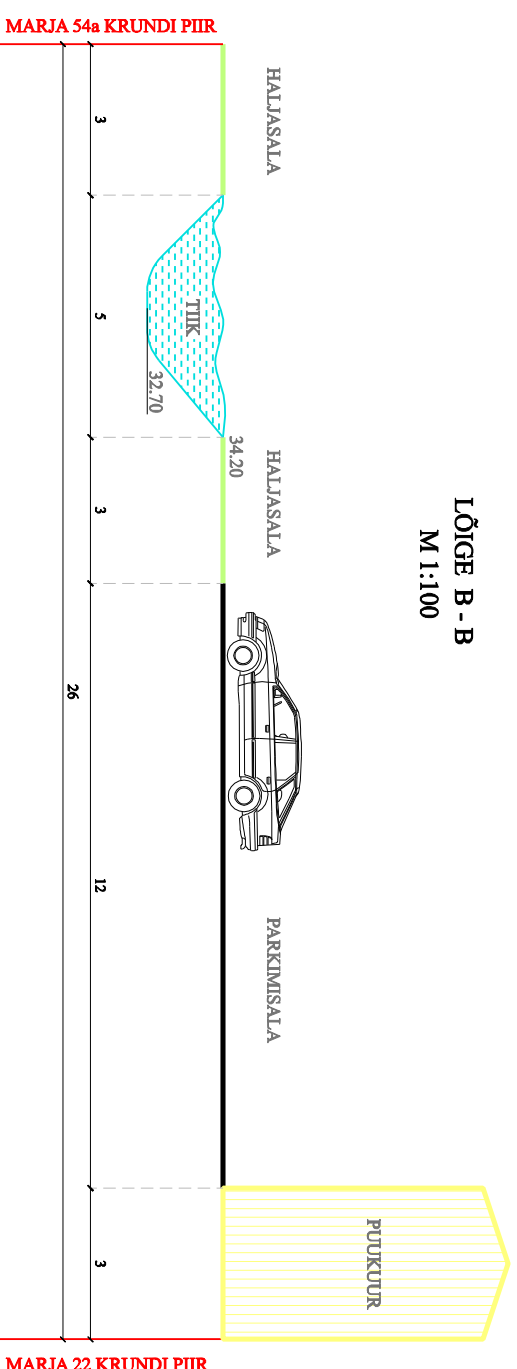

Juhaja:	A. Möller	Töö nr:	DP 07-08	Kuupäev:	07.2008	Mõõde:	1:500
Planeerija:	R. Viisnapuu	Tehisj:	PRUIT VASK				
		Projekt:	MARJA 24, HERNE 54 KRUNDI DETAILPLANEERING				
	WESICO PROJECT OÜ Ühine 33-5 P. R. Tamm 49014 Kontor: Väinää 50, Tamm 50113	Joomis:	PLANEERINGU PÕHIKAART				
		Lah:	4 / 8				

* Geodeetiline aluspiaan on koostatud Nikol OÜ (hitisents nr 608 MA 31.08.2011) poolt 14.02.2008.a, t88 nr G-019-2008.

* Kogu detailplaneeringuala kajastab kaardidel "Situatsiooniskeem" leht 1 ning "Planeeringuala lõhipiirkonna funktsionaalsed ja hinnatõhuslikud seosed" leht 3.

* Vertikaalplaneerimine lahendatakse edasise projekteerimise käigus.