

HANKEDOKUMENT

Riigihanke nimetus

**„Ehitus- ja remonditööde hankimine
Tartu Kutsehariduskeskusele”**

viitenumber 160781

Sisukord

1.	Riigihanke iseloomustus	2
2.	Hanke üldandmed	2
3.	Hankedokumentides kasutatavad terminid	2
4.	Hankedokumentide väljastamine ja lisainfo küsimuste korral	2
5.	Pakkumuse vormistamine ja esitamine	3
6.	Pakkujatepoolne ühise pakkumuse esitamine	3
7.	Pakkumuste tagasilükkamine	3
8.	Pakkumuste avamine	4
9.	Kvalifitseerimistingimused	4
10.	Läbirääkimised pakkujatega	4
11.	Vastavustingimused	4
12.	Pakkumuste hindamine	5
13.	Raamlepingu ja hankelepingu sõlmimise tingimused.....	5
Lisa 1.	Töövõtu kirjeldus	6
Lisa 2.	Kõrvaldamise aluste kinnitused	10
Lisa 3.	Volikiri	11
Lisa 4.	Ühispakkujate volikiri.....	12
Lisa 5.	Loetelu teostatud ehitustööde kohta	13
Lisa 6.	Vastavustingimused	14

1. Riigihanke iseloomustus

Käesoleva riigihanke eesmärk on ehitus- ja remonditööde hankimine Tartu Kutsehariduskeskusele. Hanke korraldamiseks kasutatakse lihthankemenetlust. Pakkumuse peab esitama vastavalt hanketeates ning hankedokumentis sisalduvatele tingimustele. Eduka Pakkujaga sõlmitakse raamleping ja hankeleping. Järgmised hankelepingud sõlmitakse raamlepingus toodud tingimustel. Hanketeate avalikustamine, pakkumuste esitamine ja kogu hankemenetlus toimub e-riigihangete keskkonnas e-menetusena. Raamlepingu alusel tehtud pakkumused ja hankelepingute sõlmimised toimuvad e-kirja teel.

2. Hanke üldandmed

- 2.1. Hankija nimi: Tartu Kutsehariduskeskus
- 2.2. Hankija aadress: Kopli 1, Tartu 50115
- 2.3. Riigihanke eest vastutav isik: Toomas Lelumees
- 2.4. Riigihanke eest vastutava isiku telefon: +372 508 2243
- 2.5. Riigihanke eest vastutava isiku e-post: toomas.lelumees@khk.ee
- 2.6. Riigihanke nimetus: „Ehitus- ja remonditööde hankimine Tartu Kutsehariduskeskusele“
- 2.7. Riigihanke viitenumber: 160781
- 2.8. Riigihanke põhiklassifikatsiooni kood (CPV): 45214000-0
- 2.9. Hankedokumentide (HD) koostamisel on Hankija lähtunud riigihangete seadusest (RHS) ja sellega seonduvatest õigusaktidest. Hankija võib muuta hanketeadet ja/või HD enne pakkumuste esitamise tähtpäeva RHS § 36 alusel.

3. Hankedokumentides kasutatavad terminid

- 3.1. Hankedokumentides kasutatakse termineid järgmistes tähendustes:
 - 3.1.1. Hankija – asutus, kes on riigihanke välja kuulutanud; isik, kes on sõlminud lepingu edukaks tunnustatud pakkumuse esitanud pakkujaga;
 - 3.1.2. Pakkuja – isik, kes on pakkumuse esitanud;
 - 3.1.3. Raamleping – hankemenetluse tulemusel hankija ja pakkuja vahel sõlmitud leping, mille esemeks on ehitus- ja remonditööd;
 - 3.1.4. Hankeleping - raamlepingus ja käesolevas dokumendis sätestatud tingimustel sõlmitav hankeleping ühe või mitme ehitusobjekti kohta.

4. Hankedokumentide väljastamine ja lisainfo küsimuste korral

- 4.1. Hankedokumente on võimalik allalaadida Riigihangete registri vahendusel ja objektide lõikes projektdokumentatsiooni veebiaadressilt:
 - 4.1.1. <https://drive.google.com/open?id=0B-jVwm6fe-hefm5YNEM3R3B0c3c1ZHN2czUyRTJmcG9iWmpWN1hZNTZsekN3dHZhME8yZ3M&authuser=0>
- 4.2. Hankedokumentide eest tasumist ei nõuta.
- 4.3. Hanketeate ja HD sisu kohta võib küsida selgitusi vaid e-riigihangete teabevahetuse keskkonna kaudu.
- 4.4. Hankija vastab esitatud küsimustele kolme (3) tööpäeva jooksul selgituse saamise taotlusest arvates e-riigihangete teabevahetuse töölehe kaudu.
- 4.5. Kui Pakkuja ei ole esitanud hankemenetluse käigus küsimusi selgituste saamiseks hankedokumentides avastatud vastuolude, ebaselguste või puuduste kohta, on Hankijal õigus raamlepingu/hankelepingu täitmise käigus üleskerkinud vaidluste korral valida Hankijale sobivam hankedokumentide tõlgendus.
- 4.6. Hankija ei vastuta e-posti side toimimise eest.
- 4.7. Juhised ja lisainfo e-riigihangete keskkonna kasutamiseks leiata aadressilt: <https://riigihanked.riik.ee/>

5. Pakkumuse vormistamine ja esitamine

- 5.1. Pakkumuse koostamisel tuleb lähtuda hankedokumentides esitatud Hankija nõuetest ja Eesti Vabariigis kehtivatest, sh riigihangete teostamist reglementeerivatest õigusaktidest.
- 5.2. Pakkumus tuleb esitada e-riigihangete keskkonnas. Elektroonilisel kujul esitatud dokumendid peavad olema allkirjastatud digitaalselt. Esitatud fail ei tohi olla kaitstud kopeerimise, printimise või muu sarnase käsitusfunktsiooni suhtes.
- 5.3. Pakkumuse dokumentide kogumaht ei tohi ületada 15MB, ühe dokumendi maht ei tohi ületada 5MB. Pakkumuse krüpteerimine ei ole vajalik, sest e-riigihangete keskkond tagab dokumentide konfidentsiaalsuse.
- 5.4. Pakkumus tuleb vormistada eesti keeles.
- 5.5. Pakkumuse hinnad tuleb esitada eurodes.
- 5.6. Pakkumuse esildise mahutabelis ja projektdokumentatsioonis toodud kogused tuleb Pakkuja poolt üle kontrollida ja vajadusel korrigeerida. Hankija ei nõustu hankeobjekti pakkumuse esildise mahutabeli mahte hiljem muutma, kui Hankija ei ole objektimahu muutmise eesmärgil läbirääkimisi pidanud vastavalt raamlepingu p. 3.1.5. või selle põhjuseks ei olnud ettenägematud asjaolud, mis lahendatakse hankelepingu muutmisenä vastavalt raamlepingu p.3.4. alusel.
- 5.7. Pakkumuse esitamise tähtaeg e-riigihangete keskkonnas: **04.06.2015 kell 09:00**. Hiljem saabunud pakkumusi arvesse ei võeta.
- 5.8. Alternatiivseid pakkumusi ei ole lubatud esitada.
- 5.9. Pakkuja kannab kõik pakkumuse ettevalmistamisega ning esitamisega seotud kulud.
- 5.10. Pakkuja võtab enda kanda pakkumuse Hankijale õigeaegse esitamise kogu riski, kaasa arvatud vääramatu jõu (*force majeure*) toime võimaluse.
- 5.11. Pakkumused peavad olema jõus 90 päeva pakkumuse esitamise päevast.

6. Pakkujatepoolne ühise pakkumuse esitamine

- 6.1. Ühispakkujad võivad enda majandusliku ja finantsseisundi kvalifitseerimise tingimustele vastavuse tõendamiseks summeeritavate näitajate puhul tugineda kõigi ühispakkujate vastavatele summeeritud näitajatele.
- 6.2. Ühispakkujad võivad oma tehnilise ja kutsealase pädevuse kvalifitseerimise tingimustele vastavuse tõendamiseks tugineda teiste ühispakkujate pädevusele, kui see on vastava kriteeriumi olemusest tulenevalt võimalik.
- 6.3. Kui pakkumuse esitavad mitu Pakkujat ühiselt, peavad nad hankemenetluse ja raamlepingu sõlmimise ning täitmise seotud toimingute tegemiseks volitama enda hulgast ühe esindaja. Ühispakkujate aadressiks ning kontaktandmeteks hankemenetluses on volitatud esindaja aadress ja kontaktandmed.
- 6.4. Ühispakumuse esitanud pakkujad peavad kõik esitama kõrvaldamise aluste puudumist tõendavad dokumendid/kinnitused.

7. Pakkumuste tagasilükkamine

- 7.1. Hankijal on õigus tagasi lükata pakkumused järgmistel juhtudel:
 - 7.1.1. Hankijal on õigus põhjendamatult madala maksumusega pakkumused tagasi lükata vastavalt RHS § 48 sätetele.
 - 7.1.2. Hankijal on õigus pakkumused tagasi lükata, kui pakkumused ei vasta hankedokumentides esitatud tingimustele.
 - 7.1.3. Hankijal on õigus pakkumused tagasi lükata, kui kõigi vastavaks tunnistatud pakkumuste maksumused ületavad lepingu eeldatavat maksumust (RHS §49 lg.1 p.1;2).
 - 7.1.4. Hankijal on õigus pakkumused tagasi lükata, kui riigihanke korraldamiseks vajalikud tingimused on oluliselt muutunud ja muudavad riigihanke realiseerimise võimatuks või mittevajalikuks.
 - 7.1.5. Hankijal on õigus pakkumused tagasi lükata, kui aset on leidnud sündmus, mida saab pidada vääramatuks jõuks. Vääramatu jõud on asjaolu, mida hankija ei saa mõjutada, ja lähtuvalt mõistlikkuse põhimõttest ei saa temalt oodata, et ta hankemenetluse ajal selle asjaoluga arvestaks või seda väldiks või takistava asjaolu või selle tagajärje ületaks.

7.1.6. Hankijal on õigus pakkumused tagasi lükata, kui tekib vajadus hanke objekti olulisel määral muuta.

7.1.7. Hankijal on õigus pakkumused tagasi lükata, kui Hankijal kaob vajadus antud objektide järele.

8. Pakkumuste avamine

- 8.1. Pakkumuste avamine, sh menetlemine toimub e-riigihangete keskkonnas.
- 8.2. Pakkumuste avamisel kontrollib Hankija esitatud pakkumuste vastavust hankedokumentides näidatud pakkumuse struktuurile ja dokumentide loetelule, koostades pakkumuste avamise protokoll.
- 8.3. Pakkumuste avamise protokoll saadetakse Pakkujatele 3 (kolme) tööpäeva jooksul, arvates pakkumuse avamisest, e-riigihangete keskkonna kaudu.
- 8.4. Hankija teavitab oma otsustest RHS § 54 lg 1 alusel.

9. Kvalifitseerimistingimused

- 9.1. Kvalifitseerimistingimused on sätestatud e-riigihangete keskkonnas loodud failis hankedokumentide lehel.

10. Läbirääkimised pakkujatega

- 10.1. Hankija peab vajadusel kvalifitseeritud Pakkujatega läbirääkimisi pakkumuste korrigeerimiseks vastavalt RHS § 18 lg 6 ja Tartu Linnavalitsuse 06.03.2012 määruse nr 6 „Tartu linna hankekord“ § 11 lg 5 -le, (Hankijal on õigus pidada läbirääkimisi kõigi, osade või ainult ühe lihthankel kvalifitseeritud pakkujaga).
- 10.2. Läbirääkimisi peetakse e-posti teel.
- 10.3. Hankija peab Pakkujatega läbirääkimisi objekti mahu ja maksumuse osas objektide lõikes.
- 10.4. Läbirääkimiste järgselt võib (ei ole kohustatud) Hankija sõltuvalt läbirääkimiste tulemustest küsida objektide lõikes uut hinnapakumist

11. Vastavustingimused

- 11.1. Hankija määrab pakkumuse tagatiseks 5000 eurot. Pakkuja esitab krediidasutuse või kindlustusandja garantiikirja või kinnitusega maksekorralduse koopia pakkumuse tagatise ülekandmise kohta Hankija arveldusarvele:
 - 11.1.1. Makse saaja: Tartu Linnavalitsus
 - 11.1.2. IBAN: EE311010220026922013
 - 11.1.3. Viitenumber 18609178000008
 - 11.1.4. Maksekorralduse selgitusse palume märkida „Ehitus ja remonditööde hanke tagatise rahaks“.
 - 11.1.5. Pakkumuse tagatis peab olema jõus pakkumuse jõusoleku tähtaja lõpuni, s.o. 90 päeva alates pakkumuste esitamise tähtpäevast.
- 11.2. Juhul kui edukaks tunnistatud pakkumuse esitanud pakkuja võtab hankijast mitteolenevatel põhjustel oma pakkumuse tagasi on hankijal õigus nõuda edukaks tunnistatud pakkumuse tagasi võtnud pakkujalt kahju hüvitamist tagasi võetud pakkumuse ja järgmise edukaks tunnistatud pakkumuse maksumuse vahe osas. Samuti on hankijal õigus nõuda edukaks tunnistatud pakkumuse tagasi võtnud pakkujalt kahju hüvitamist kõigi võimalike täiendavate kulude osas, mis hankijal tuleb kanda seoses hankelepingu sõlmimisega tagasi võetud pakkumuse asemel selle pakkumuse alusel, mis tunnistati edukaks pärast pakkumuste uuesti hindamist, samuti kulutuste osas, mis tulenesid uuest pakkumuste hindamisest. Kahjust arvatakse maha pakkujale tagastamata pakkumuse tagatis.
- 11.3. Pakkujal on kohustuslik eelnevalt, enne pakkumuse esitamist, tutvuda riigihanke objektiga kohapeal, aadressil Põllu 11, Tartu ja Kopli 1 Tartu. Hankija kontaktisikud objektil on:
 - 11.3.1. Ülo Pihl, tel. 508 7461
 - 11.3.2. Kalle Mägi 504 1539.

11.3.3. Hankija registreerib kirjalikult kõik objektiga kohapeal tutvuvad pakkujad. Enne pakkumuse esitamist e-riigihangete keskkonnas peab Pakkujat tutvuma Hankija objektidega kohapeal.

11.4. Vastavustingimused on sätestatud e-riigihangete keskkonnas loodud failis hankedokumentide lehel.

12.Pakkumuste hindamine

12.1. Hankija võrdleb ja hindab kõiki vastavaks tunnistatud pakkumusi.

12.2. Hankija võrdleb kõiki pakkumusi hinnakriteeriumi alusel ja tunnistab edukaks pakkumuseks kõige soodsama maksumusega pakkumuse.

12.2.1. Soodsama maksumuse aluseks võtab Hankija ehitusobjektile tehtavate tööde maksumuse (sh objekti juhtimise, transpordi- ja rendikulud) vastavalt pakkumuse esildisele ilma materjalide maksumuseta (pakkumise esildise tabelis lahter F12).

12.3. Võrdsete hindamistulemuste korral eelistatakse eduka valimisel Pakkujat, kes pakub pakkumuse esildise mahutabeli kolme esimesena nimetatud objekti ehitus- ja remonditööde pakkumust ja/või ühikuhindade summat: objekt A, objekt B jne.

13.Raamlepingu ja hankelepingu sõlmimise tingimused

13.1. Raamlepingud sõlmitakse ühe eduka kvalifitseeritud Pakkujaga, kelle pakkumus vastab hankedokumentides toodud kirjeldustele ja kelle pakkumus hindamise kriteeriumide kohaselt osutub kõige soodsamaks.

13.2. Raamlepingu sõlmimiseks esitatud ehitustööde ühikuhinnad on kehtivad kuni raamlepingu kehtivuse lõpuni ja nende muutmine uute hankelepingute sõlmimise eesmärgil esitatud pakkumistes Hankijale vaid soodsamaks.

13.3. Hankelepingute sõlmimise tingimused on esitatud raamlepingu projektis (raamlepingu ja hankelepingu projektid eraldi failina e-riigihangete keskkonnas hankedokumentide lehel).

13.4. Esimese hankelepingu maht sisaldab ehitus- ja remonditöid käesoleva dokumendi tehnilises kirjelduses toodud mahus, mille täitmise tähtaeg on **14.08.2015**.

Lisa 1. Töövõtu kirjeldus

Vastavalt kokkuleppele hangib töövõtja kõik vajalikud ehitusload ja kooskõlastused. Lepib hankijaga kokku ehitustööde käigus kasutatava energia ja vee kasutamise sh. riideruumide ja wc-de kasutamise.

A. Põllu A korpuse spordiruumide ehitusremontitööd

A.1. Tööd hõlmavad järgmisi ruume vt joonist Projekt O2 töö nr PR- 3629 joonis 1 „I korruse plaan“:

A.1.1. Koridor	120	28,3 m ²
A.1.2. Koridor	129	1,6 m ²
A.1.3. Tüdrukute riideruum	130	14,0 m ²
A.1.4. Poiste riideruum	126	14,7 m ²
A.1.5. Dušš	127	5,1 m ²
A.1.6. Dušš	131	5,0 m ²
A.1.7. Koridor	125	1,7 m ²
A.1.8. WC	128	1,9 m ²
A.1.9. WC	133	1,9 m ²
A.1.10. Õpetajad ja treenerid	123	18,6 m ²
A.1.11. Spordiinventar	122	15,2 m ²

A.2. Veevarustus ja olmekanaliseerimine

A.2.1. Paigaldada uus kanalisatsioonitorustik, võttes aluseks joonise 3629_Tartu KHK_vesi ja kanalisatsioon_VK-6.

A.2.2. Paigaldada uus veetorustik (sh. külm vesi, soe vesi ja sooja vee tsirkulatsioon), võttes aluseks joonise 3629_Tartu KHK_vesi ja kanalisatsioon_VK-2

A.2.3. Sanitaartechnika ja sanitaarkeraamika kuulub väljavahetamisele

A.2.4. Vahetamisele ei kuulu dušširuumide (ruum 127 ja 131) segistid koos joatorudega, mis tuleb tagasipaigaldamise eel hooldada (puhastada katlakivist, vajadusel õgvendada ja vahetada tihendid).

A.3. Põrandad

A.3.1. Kõikides remonditavates ruumides tuleb teostada põranda rekonstrueerimine

A.3.2. Põrandakonstruktsioonide täpne kirjeldus vt tarindite lehel (Tarindid 2)

A.3.3. Märgades ruumides teostatakse põrandakatte alla hüdroisolatsioon.

A.3.4. Põrandakatted paigaldada vastavalt ruumitabelis kirjeldatule

A.3.5. Ruumis nr 130 näha põrandasse ette roostevabast metallist luuk põrandaaluste kommunikatsioonide hooldamiseks.

A.4. Seinad

A.4.1. Vaheseinte krohvimine ja viimistlus teha minimaalselt II kvaliteediklassiga ja lähtuda projektikirjeldusest ning joonisest 3629_A-36_tarindid 1.

A.4.2. Seinakatted arvestada vastavalt ruumitabelis kirjeldatule

A.5. Avatäited

A.5.1. Kõigi renoveeritavate ruumide avatäidete (uksed) paigaldamisel lähtuda projektis toodud uste spetsifikatsioonist (Siseuste spetsifikatsioon 6 ja 10). Vahetamisele kuuluvad 6 ust : 2 WC ust, 2 riideruumi ust ja 2 dušširuumi ust.

A.5.2. Ruumis 120 tuleb ehitajal olemasolevad siseuksed (kolm rohelist ust) tuleb viimistleda sh lengid viimistleda (vajadusel tuleb leng vahetada).

A.6. Laed

A.6.1. Ripplagede taha jäävad pinnad töödeldakse kõikjal tolmuwabaks (vt. Projekt O2 joonis „I korruse ripplagede plaan“)

A.6.2. Ruumides, kus ei ole ripplage ette nähtud, värvitakse laed valgeks, eelnevalt peavad pinnad olema viimistletud minimaalselt II kvaliteediklassiga.

A.6.3. Märgades ruumides rajatakse lõppviimistluse alla/ ripplae taha olemasolevale laepinnale

A.6.3.1.1. niiskustõkkekiht (vt. fail „Spordiruumide viimistlus“)

A.7. Tugevvoolu ja nõrkvoolutööd

A.7.1. Nõrkvoolu töödes valveandurid ja heliteadustuse kõlarid jäävad olemasolevad. Ülejäänud tööd vastavalt projektile (töö nr:01115 nõrkvool)

- A.7.2. Elektriinstallatsioonitööd teostada vastavalt olemasolevale projektile (töö nr:01115) v.a. olemasolev võimla valgustus ja pistikupesad toidetud jaotuskeskusest JK-saal (olemasolev projekt töö nr:).
- A.7.3. JK-saal toide võtta jaotuskeskusest JK-11. Spordiruumide ülejäänud valgustuse, pesade, põrandakütete toited võtta vastavalt projektile (töö nr:01115) jaotuskeskusest JK-11.
- A.7.4. Pärast tööde lõppu esitada teostatud töödele elektripaigaldise nõuetekohasuse tunnistus.

B. Põllu söökla ehitus- ja remonditööd

B.1. Viimistleda ruumid nr 60, 61, 59, 58, 57, 55 ja 53 (vt pdf. Fail Põllu söökla) allolevate täpsustustega. Töömahtude piir on joonisel tähistatud rohelise joonega.

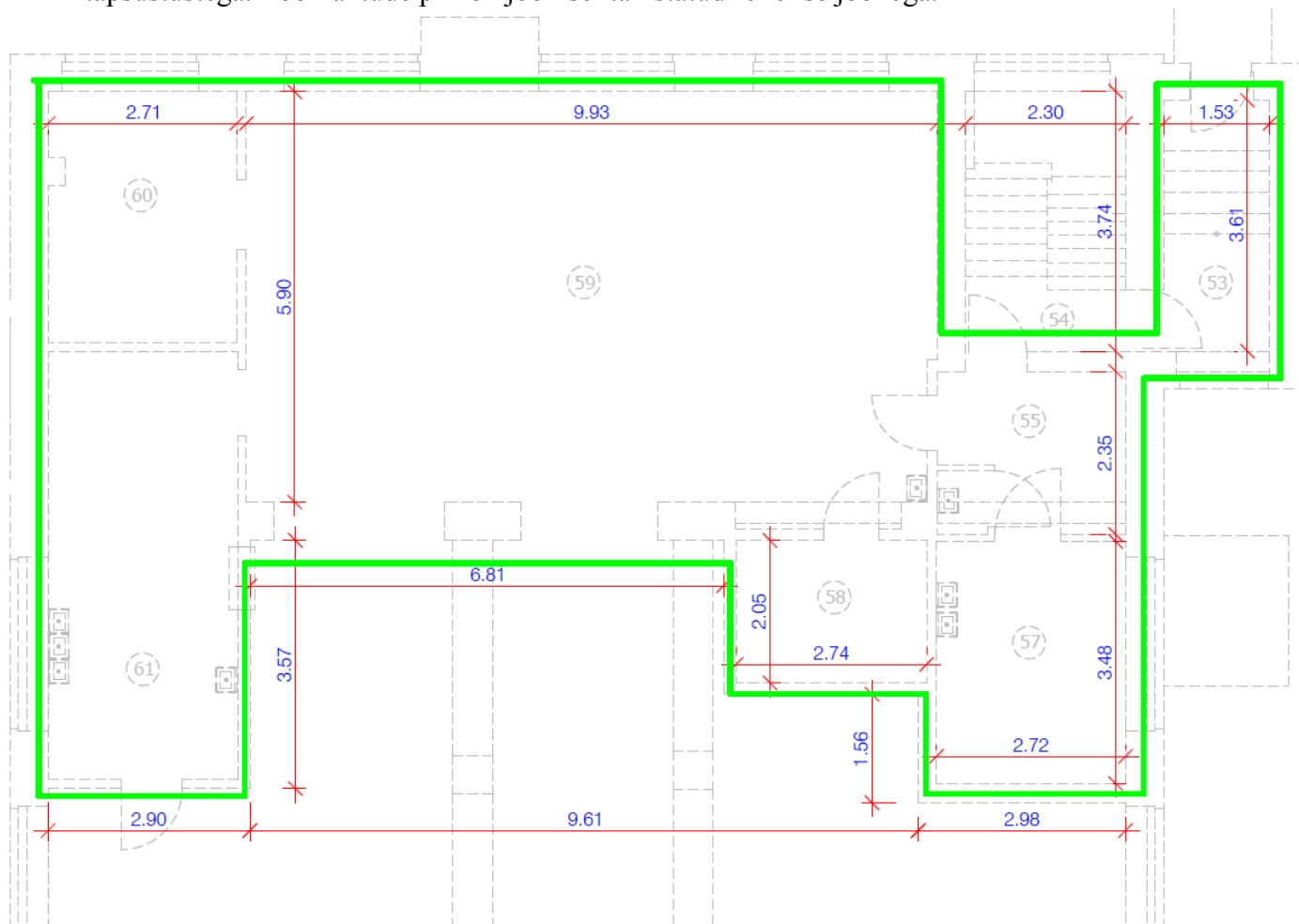

- B.2. Kõik laed tuleb viimistleda ja värvida. Seinad tuleb värvida plaaditud pinna ülemisest servast alates või plaatimata ruumides põranda liistust alates. Ruumides 58 ja 55 tuleb plaaditud seinapinnad lammutada, viimistleda ja värvida.
- B.3. Plaatimistööd: Ruumides 57, 59, 60, 61, koristustarvete ruumis ja müügikassa nurgas tuleb plaaditavad pinnad uuesti plaatida 1,5m kõrguselt. Ruumis nr 59 külmikute tagune sein tuleb viimistleda ja värvida.
- B.4. Olemasolevad põrandakatted jäävad, kuid põranda ja seina liitekohad viimistleda keraamilise põrandaliistuga min 6cm kõrguselt. Põrandatrapid ja nende ümbrused hermetiseerida ja viimistleda selliselt, et remondijärgses kasutuses oleks tagatud kuuma rasva, kuuma vee ja tugevate puhastusvahenditega hooldus.
- B.5. Kõik nõrk- ja tugevvoolu kaablid tuleb grupeerida karbikutesse ruumides 59, 60, 61 ja 57. Kõik aegunud ja mitte kasutuses olev elektripaigaldis tuleb eemaldada
- B.6. Avatäited: uksed tuleb viimistleda, värvida, rekonstrueerida, vajadusel välja vahetada (kokku 6 ust). Aknapõsed viimistleda ja värvida ning ruumides 60, 59 ja 57 tuleb aknalauad vahetada plastiklaudade vastu välja.
- B.7. San. Tehnika : vahetada välja kõikide äravoolude mittejäigad ühendused (voolikud) RV jäikade ühendustega. Puhtavee ühendused, mis on paigaldatud pehmest materjalist (voolikud), tuleb asendada jäikade ühendustega.

B.8. Tellija eeldab, et remonditööde teostamiseks kohtkindlaid seadmeid söökla köögi ruumidest ei teistsaldata. Töövõtja kohustub remonditööde ajaks kõik kohtkindlad seadmed kinni katma.

C. Põllu C I korruse remonditööd ruumid 108, 109, 111, 112, 113, 132 ja 133

C.1. Ruumides nr 108 ja 109 arvestada sanitaarremont, arvestades alljärgnevate osadega:

- C.1.1. Laed viimistleda ja värvida
- C.1.2. Seinad viimistleda ja värvida
- C.1.3. Olemasolevad põrandad lammutada ja valada armeeritud betooniga, katta PVC kattega.
- C.1.4. Installatsioonitööd vastavalt projektile.

C.2. Ruumis nr 111 tuleb

- C.2.1. Lõpetada kergplokist seina ladumine
- C.2.2. Krohvida, viimistleda ja värvida seinad ja laed
- C.2.3. Projektjärgselt tuleb paigaldada ripplagi
- C.2.4. Paigaldada põrandakate PVC

C.3. Ruumis nr 112 ja 113

- C.3.1. Vaheseinad krohvida, viimistleda ja värvida sh laed viimistleda ja värvida
- C.3.2. Paigaldada ripplaed vastavalt projektile
- C.3.3. Paigaldada põrandakate vastavalt projektlahendustele

C.4. Ruumis 133 tuleb ehitajal paigaldada põrandaplaat

C.5. Ruumis 132 tuleb utiliseerida olemasolev „Terratso“ põrandaplaat, valada tasanduskiht ja plaatida põrandaplaadiga.

C.6. Projektlahendused: Innopolis Insenerid töö nr. 054 – 2009

D. Kopli lihatöökoja sanitaarremonditööd

D.1. Seoses lihatöökoja betoonist aluspõrandate vajumisega või põrandate amortiseerumisega on vaja parandada või uuendada olemasolevat epoksiidhõrdemassist põrandakatet selliselt, et oleks tagatud keemiliste puhastusvahenditega märgpesu hügieeni tagamise eesmärgil. Järgnevalt on loetletud lihatehnoloogia õppetöökoja põrandate parandamist vajavad ruumid koos parandamist vajavate vigadega:

Ruumi nimi	Ruumi nr	Parandamist vajavad kirjeldused
Pakendusruum	052	Praod põrandas, liistud eemaldunud seintest.
Kiirjahutusruum	053	Praod põrandas, liistud eemaldunud seintest.
Valmistoodangu säilitusruum	054	Praod põrandas, liistud eemaldunud seintest.
Väljastusruum	055	Praod põrandas, liistud puudu 1,5 m ulatuses
Töökoja põrand	056	Praod põrandas, liistud eemaldunud seintest. Põrandakattes mehaanilised vigastused. Põrandakate vajab osalist uuendamist ca 25 m2 ulatuses. Trapi ümbrus vajab betooniga täitmist, epomassiga katmist
Must taara/kastipesuruum	057	Praod põrandas, liistud eemaldunud seintest ja puudu 0,6 m ulatuses
Kastide hoiustamisruum	058	Praod põrandas, liistud eemaldunud seintest.
Väikevahendite ruum	059	Praod põrandas
	060	
Sooldumisruum	061	Praod põrandas, liistud eemaldunud seintest.
Jahutuskamber	063	Liistud eemaldunud seintest.
Jahutuskamber	064	Praod põrandas, liistud eemaldunud seintest.

D.2. Remonditavate ruumide asukohad:

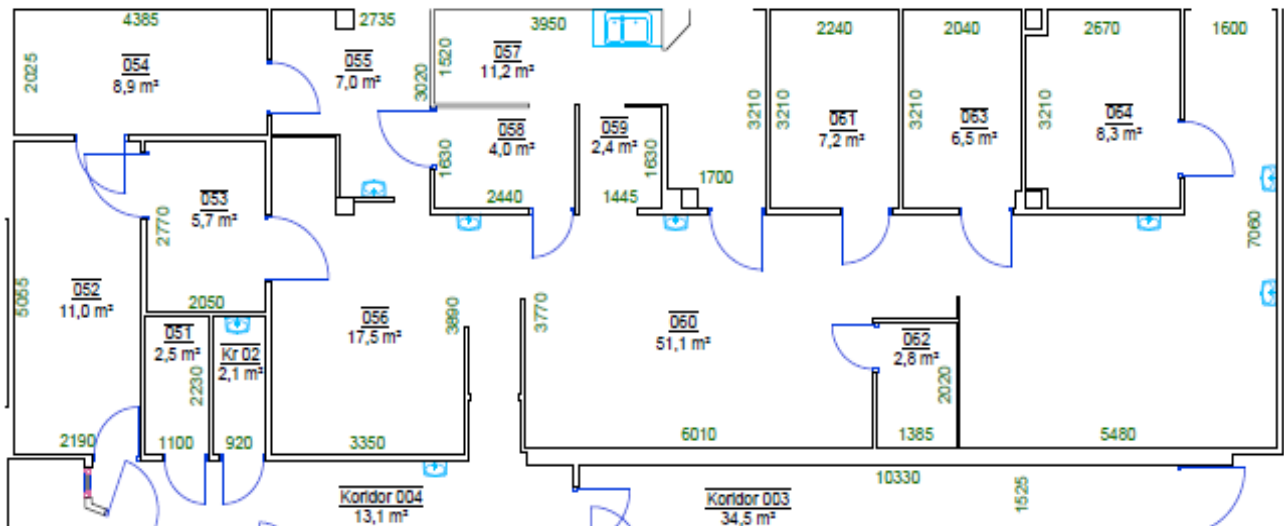

E. Üldised nõuded

- E.1. Kõik kaasnevad ehitustööd, mida käesolev kirjeldus ei sisalda, kuid ilma milleta pole võimalik tagada tellija eesmärki tuleb töövõtjal lahendada. Samuti tuleb arvestada kõikvõimalike taastamistöödega ning selleks kuluvate materjalidega, mille vajadus tekkis kirjeldatud tööde tegemise käigus.
- E.2. Ehitustöödega kaasnevad tegevused, mis tagavad komplektse lõpptulemuse: teostusjoonised, ehituslubade ja kasutuslubade taotlemine, ehituspäeviku pidamine, kaetud tööde aktide koostamine ja omaniku järelvalvega kooskõlastamine ja täitedokumentatsiooni komplekteerimine sh. jooksvalt objekti heakorra hoidmine, ohutusnõuetest ja tuleohutus nõuetest kinnipidamine on töövõtja kohustus.
- E.3. Lõppkoristus on töövõtja kohustus
- E.3.1. Ehitusjärgselt tuleb kõikidest ruumides, kus toimus ehitustegevus, viia läbi põhjalik koristus. Igapäevaselt tuleb koristada tekkinud praht ning ehitusmaterjalide ülejäägid.
- E.4. Töövõtja on kohustatud :
- E.4.1. kindlustama objektil paikneva Hankija vara säilivuse, hüvitama Hankijale Tööde teostamise ajal Töövõtja süül tekkinud kahju
- E.4.2. Pidama kinni objektil ohustetehnika, töökaitse ja tuleohutuse nõuetest (sh. remonditavate ruumide/hoonete hooldusesse võtmine/hooldusest mahavõtmine - telefon 1899
- E.4.3. Järgima ehitus- ja remonditöödega seotud objektide tehnilise valve piiranguid, sh kasutama ja haldama tellija poolt volitatud pääsuõigusi heaperemehelikult.
- E.4.4. Kooskõlastada tellijale kuuluvate vahendite (sh wc-d, vesi, elekter vm) kasutamine eelnevalt hooldusjuhiga.
- E.4.5. Tegema kõik mõistlikult vajaliku, et vältida ehitustolmu levimist raskesti puhastatavatele aladele (torustikud, radiaatorid, valgustid jm) ja kõrvalasuvatesse ruumidesse ning andma tellijale üle töö tolmust puhastatuna.
- E.5. Lisainformatsioon:
- E.5.1. Ülo Pihl ulo.pihl@khk.ee 5087461 (töövõtu kirjeldus ja hankelepingu täitmine)
- E.5.2. Kalle Mägi kalle.magi@khk.ee 5041539 (töövõtu kirjeldus ja hankelepingu täitmine)
- E.5.3. Tiina Hintser tiina.hintser@khk.ee 58553873 (hankemenetlus)
- E.5.4. Toomas Lelumees toomas.lelumees@khk.ee 5082243 (hankemenetlus ja lepingulised teemad)

Lisa 2. Kõrvaldamise aluste kinnitused

Riigihanke nimetus: „Ehitus- ja remonditööde hankimine Tartu Kutsehariduskeskusele“

Riigihanke viitenumber: 160781

Pakkuja nimi:

Pakkuja registrinumber:

Kinnitame, et meid või meie seaduslikku esindajat ei ole kriminaal- või väärteomenetluses karistatud kuritegeliku ühenduse organiseerimise või sinna kuulumise eest või riigihangete nõuete rikkumise või kelmuse või ametialaste või rahapesualaste või maksualaste süütegude toimepanemise eest ja meie karistusandmed ei ole karistusregistrist karistusregistri seaduse kohaselt kustutatud või karistus on meie elu- või asukohariigi õigusaktide alusel kehtiv (RHS § 38 lg 1 p 1);

Kinnitame, et me ei ole pankrotis või likvideerimisel, meie äritegevus ei ole peatatud või me ei ole muus sellesarnases seisukorras meie asukohamaa seaduse kohaselt, välja arvatud asjade ostmisel RHS § 28 lõike 4 punktis 4 sätestatud juhul ja tingimustel (RHS § 38 lg 1 p 2);

Kinnitame, et meie suhtes ei ole algatatud sundlikvideerimine või muu sellesarnane menetlus meie asukohamaa seaduse kohaselt (RHS § 38 lg 1 p 3).

Kuupäev:

Pakkuja esindaja ees- ja perekonnanimi:

Lisa 3. Volikiri

Riigihanke nimetus: „Ehitus- ja remonditööde hankimine Tartu Kutsehariduskeskusele“

Riigihanke viitenumber: 160781

Pakkuja nimi:

Pakkuja registrinumber:

Käesolevaga volitab (taotleja nimi) (volitaja nimi ja ametikoht) isikus (volitatava nimi, ametikoht) olema taotleja ametlik esindaja ja allkirjastama ülalnimetatud riigihanke taotlust ja kvalifitseerimisdokumente.

Volikiri on ilma edasivolitamise õigusega.

Volikiri kehtib kuni:

Kuupäev:

Lisa 4. Ühispakkujate volikiri

Riigihanke nimetus: „Ehitus- ja remonditööde hankimine Tartu Kutsehariduskeskusele“

Riigihanke viitenumber: 160781

Käesolevaga avaldame soovi osaleda hankemenetluses ühispakkumusega.

Kinnitame, et alljärgnevalt loetletud isikud on ühispakkujad ühispakkumuse esitamise tähenduses.

Ühispakkuja nimi	Ühispakkuja registrikood	Ühispakkuja aadress	Allkirjaõigusliku isiku nimi	Allkirjaõigusliku isiku allkiri

(vajadusel lisada ridu)

Volitame Ühispakkujate esindajana hankemenetlusega ning raamlepingu ja hankelepingu sõlmimise ja täitmise seotud toiminguid tegema (volitatud esindaja nimi).

Kinnitame, et kõik ühispakkumuse esitanud pakkujad jäävad pakkumusega seotuks ning täidavad oma kohustusi kuni kõikide raamlepingust ja hankelepingust tulenevate kohustuste täitmiseni, vastutades raamlepingu ja hankelepingu täitmise eest solidaarselt.

Kuupäev:

Pakkuja (ühispakkuja) nimi:

Lisa 5. Loetelu teostatud ehitustööde kohta

Riigihanke nimetus: „Ehitus- ja remonditööde hankimine Tartu Kutsehariduskeskusele“

Riigihanke viitenumber: 160781

Pakkuja nimi:

Pakkuja registrinumber:

Pakkujal peab olema vähemalt kolmeaastane (alates aastast 2012) ehitustööde teostamise kogemus. Pakkujal peab olema viimase kolme aasta (2012 - 2014) jooksul teostatud ja lõpetatud vähemalt 5 (viis) Hankija poolt tellitavate töödega sarnast ehitus- ja remonditööd maksumusega vähemalt 150 000 (üks sada viiskümmend tuhat eurot) € ilma käibemaksuta ühe hankelepingu kohta. Pakkuja esitab viimase kolme aasta (2012 - 2014) jooksul tehtud ja lõpetatud ehitustööde referentsi, milles kajastuvad pakkuja valikul vähemalt 150 000 (üks sada viiskümmend tuhat) eurot maksumusega (maksumus ilma käibemaksuta) Hankija poolt tellitavate töödega sarnast ehitustööd, nende tegemise aeg ja koht ning hankija kontaktandmed (Tellija nimetus, tellija kontaktisiku nimi ning telefoni number). Pakkuja peab olema nimetatud ehitus- ja remonditööd teostanud sõlmitud lepingute ja hea ehitustava kohaselt. Nimetatud tööd peavad olema lõpetatud ja Tellija poolt vastu võetud.

Referents

Nr	Objekti aadress, ehitustöö nimetus	Tellija nimi ja tellija kontaktisiku kontaktandmed (nimi, tel nr)	Ehitamise aeg
1			
2			
3			
4			
5			

(Vajadusel lisada ridu)

Ühispakkumuse korral näidata ära ühispakkuja nimi

Kinnitame, et ehitustööd teostati sõlmitud lepingute ja hea tava kohaselt, ehitustööd on lõpetatud ja tellijale üle antud.

Kuupäev:

Pakkuja esindaja ees- ja perekonnanimi:

Lisa 6. Vastavustingimused

Riigihanke nimetus: „Ehitus- ja remonditööde hankimine Tartu Kutsehariduskeskusele“

Riigihanke viitenumber: 160781

Pakkuja nimi:

Pakkuja registrinumber:

Kinnitame, et me ei ole esitanud valeandmeid RHS II peatüki 3 jaos sätestatud või RHS II peatüki 3 jaos sätestatu alusel Hankija kehtestatud nõuetele vastavuse kohta (RHS §38 lg 1 p 6).

Kinnitame, et meie pakkumus on esitatud kõiki hanketeates ja hankedokumentides esitatud tingimusi üle võttes. Aktsepteerimine täielikult hanketeates, hankedokumentides ja selle lisades sätestatud tingimusi ja kinnitame, et meie pakkumus on täielikus vastavuses hanketeate, hankedokumentide ja selle lisade tingimustega.

Kinnitame, et oleme saanud riigihanke pakkumuse objektiks oleva töö teostamiseks ning käesoleva pakkumuse koostamiseks kogu vajaliku informatsiooni sh tutvunud hanketeate, hankedokumentide ja selle lisadega, tutvunud Tartus, Põllu 11 ja Kopli 1 objektidega ning teostanud kõik vajalikud täiendavad uuringud käesoleva pakkumuse koostamiseks.

Pakkumuse koostamisel oleme, tuginedes oma ametialasele professionaalsusele, võtnud arvesse kõik tööd ja teenused, kaasa arvatud ka need tööd ja teenused, mida ei ole kirjeldatud hankedokumentides ja selle lisades, kuid mis on vajalikud hankedokumentides kirjeldatud tööde nõuetekohaseks teostamiseks ja pakkumuse objekti täielikult kasutusvalmis ehitamiseks arvestades raamlepingu ja hankelepingu eesmärki.

Kinnitame, et oleme pakkumust koostades arvesse võtnud pakkumuse objektiga seotud riskid ning arvestanud kõikide tingimustega, mis võivad mõjutada osutatavate tööde maksumust.

Kinnitame, et omame kõiki võimalusi ja vahendeid antud riigihanke nõuetekohaseks teostamiseks.

Kinnitame, et meil on olemas kõik raamlepingu ja hankelepingu täitmiseks vajalikud intellektuaalse omandi õigused ning puuduvad mistahes intellektuaalse omandi õigusega seotud takistused raamlepingu ja hankelepingu täitmiseks.

Kinnitame, et käesolev pakkumus on jõus 90 päeva alates pakkumuse esitamise tähtpäevast.

Kinnitame, et pakkumuse koosseisus esitatud pakkumuse esildis on nõuetekohaselt täidetud ja kooskõlas eRHR-s oleva pakkumuse maksumuse vormil esitatud pakkumuse maksumusega. Saame aru, et pakkumuse esildise mittenõuetekohasel täitmisel lükatakse meie pakkumus tagasi kui hankija poolt sätestatud tingimustele mittevastav.

Kuupäev:

Pakkuja esindaja ees- ja perekonnanimi: