

TARTUS, PÕHJA PST 2A KINNISTULE RASKEVEOKITE JUURDEPÄÄSU TARKVARALINE KONTROLL



Tellija:

OÜ Sport

Koostajad:

Marek Rannala

Tõnis Savi

Liikuvusagentuur

2023

Kontrollitavad veokid

Kontrolli eesmärk oli tuvastada raskeveokitel baseeruva ehitustehnika juurdepääsuvõimalused Põhja pst 2a kinnistule. Selleks kontrollisime Autopath tarkvara abil läbi juurdepääsu alternatiivid järgmistele sõidukitele:

- **12 m pikkune 3-teljeline veok**, suure teljevahega, tüüpiline veoki suurus suurpaneelide veoks

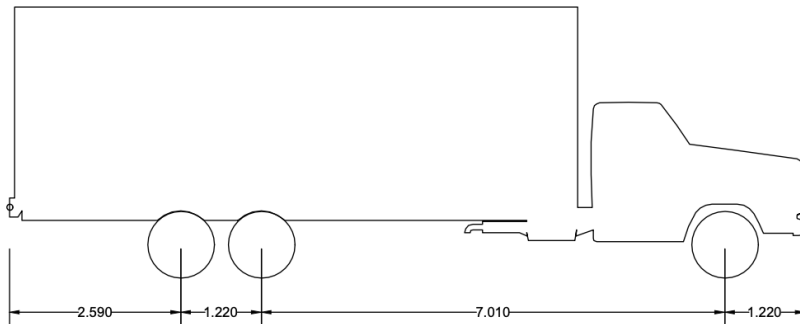

- **10,2 m pikkune 3-teljeline prügiveok**, lühikese teljevahe ja pika tagumise ülendiga

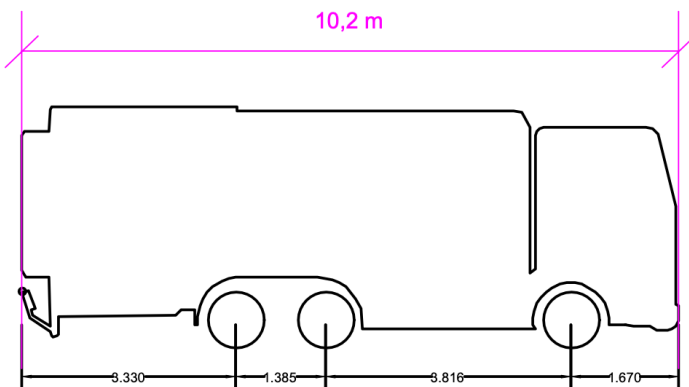

- **9,7 m pikkune 3-teljeline veok**, keskmise teljevahega

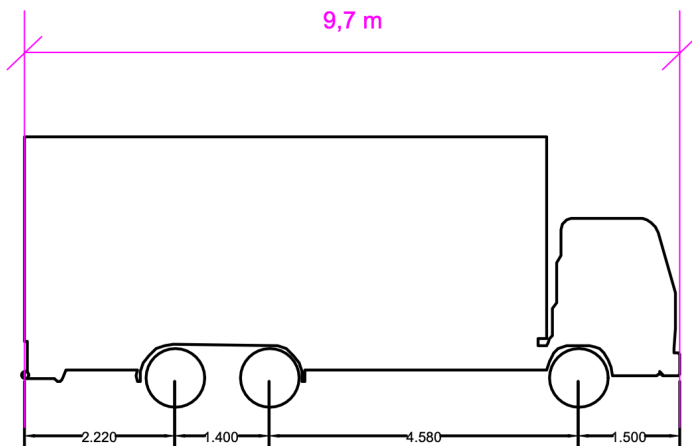

Tulemused

10,2 m pikkuse veoki manööverdamine on tagatud mõlemas suunas: nii kinnistule kui ka sealt ära.

Liikumine Põhja pst 2a kinnistule



Liikumine Põhja pst 2a kinnistult ära



12-meetrise kontrollveoki mõlemasuunaline liikumine pole tagatud. Põhja pst 8 esine täisnurkne kitsas pööre pole piisava ruumiga, et tagada Põhja pst 2a kinnistule sõitmisel pööre ilma ratastega Põhja pst 4 haljasalale sõitmata, kuna Põhja pst 8 esise parkla kasutamist takistavad piirile paigutatud postid. Põhja pst 2a kinnistult ärasõit on samas asukohas 12-meetrise veokiga võimalik.

Päästeameti vajadused

Töö käigus võtsime ühendust ka Päästeametiga ja saime teada ka nende vajadused:

- Lubatud suurim pikkus SiM valitsemisala asutuse eriotstarbeline mootorsõiduk ja päästetööl osaleva juriidilise isiku alarmsõiduk kuni 15 m (tavasõiduk 12 m). See tähendab, et Põhja pst 8 esine täisnurkne kitsas pööre pole tagatud Päästeameti tavasõidukitele ja kuna Põhja pst 4 haljasala kaitseks on paigutatud ka piirded, siis on takistatud ka selle haljasala kasutamine manööverdamiseks.
- Lubatud suurim laius Jagamatu veose veoks või ühe kindla töö tegemiseks ettenähtud eriotstarbeline sõiduk kuni 3,00 m.
- Veose mõõtmed veose veol SiM valitsemisala asutuse eriotstarbelise sõidukiga ja päästetööl osaleva juriidilise isiku alarmsõidukiga ei tohi veose pikkus ulatuda mootorsõidukist tahapoole üle 2,5 m (tavasõiduk 2,0 m)
- Toodud mõõdud on maksimumid, mida Päästeamet kasutab äärmistel juhtudel eritehnikal. Näiteks kui on üle kolmekorruselise hoone, siis on sündmusele kaasatud ka redelauto, mille pikkused võivad läheneda maksimumile. Päästeameti tavautod jäävad ikkagi kõigile lubatud piiridesse (12m). Majade vahel on pigem probleem parkivate autodega, et sõidukid üldse läbi pääseks, seal ei aeta taga kiirusi vaid lihtsalt läbipääsu. Peamine läbimahtuvus, ilma et kedagi või midagi suure tehnikaga kahjustataks olenemata kiirusest.

Päästeameti vajaduste põhjal on põhjust juurdepääsu piirkonna hoonetele parandada sõltumata Põhja pst ehitustegevusest tingitud ajutistest vajadustest.